

**ORLANDO GIULIANO**

Via Dell'Industria, 26 - 36040 Orgiano (VI)

Tel. 0444 874522 - Fax 0444 775154

info@orlandogiuliano.it - www.orlandogiuliano.it

**09**

**0901**

**SEZIONE 09: CORONE**

**0901 – MOZZO SMONTABILE PER CORONE**

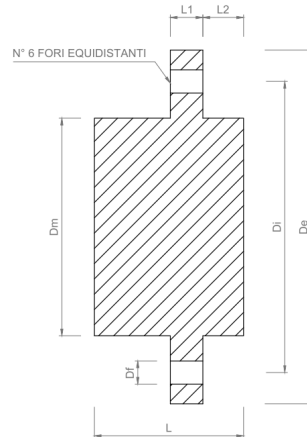

**Materiale:** Fe510

**Altri materiali a richiesta e secondo disponibilità**

**TABELLA 1 DI 1 SEZIONE 0901 – MOZZO SMONTABILE**

CODICE ARTICOLO	DIMENSIONI						
	De	Di	Dm (H9)	L	Df	L1	L2
0901055030	55	45	30	20,0	4,5	4,0	3,0
0901070040	70	58	40	25,0	5,5	5,0	5,2
0901080050	80	67	50	32,0	6,5	7,0	7,0
0901090060	90	76	60	38,5	6,5	7,0	8,7
0901110070	110	94	70	45,5	8,5	8,0	10,5
0901130080	130	107	80	55,0	8,5	12,0	15,0
0901170100	170	140	100	75,0	10,5	17,0	23,0
0901220140	220	182	140	85,0	12,5	20,0	23,0
0901245160	245	205	160	95,0	16,5	25,0	25,0

Sul nostro sito [www.orlandogiuliano.it](http://www.orlandogiuliano.it) puoi trovare anche:

GIUNTI ELASTICI, CALETTATORI, INGRANAGGI, PULEGGE DENTATE E TRAPEZIOIDALI, GHIERE, MANICOTTI, RACCORDI, PRESE DI FORZA